



Oven

Backofen

Four

Horno

Piekarnik

Bakoven

Rúra na pečenie

Trouba na pečení



I/B Version  
230316

TKG OT 2011

220-240V~ 50/60Hz 1280W

**PARTS DESCRIPTION – TEILBESCHREIBUNG – DESCRIPTION DES PARTIES  
DESCRIPCION DE LAS PARTES – OPIS CZĘŚCI – ONDERDELEN BESCHRIJVING  
POPIS DIELOV – POPIS SOUČÁSTÍ**

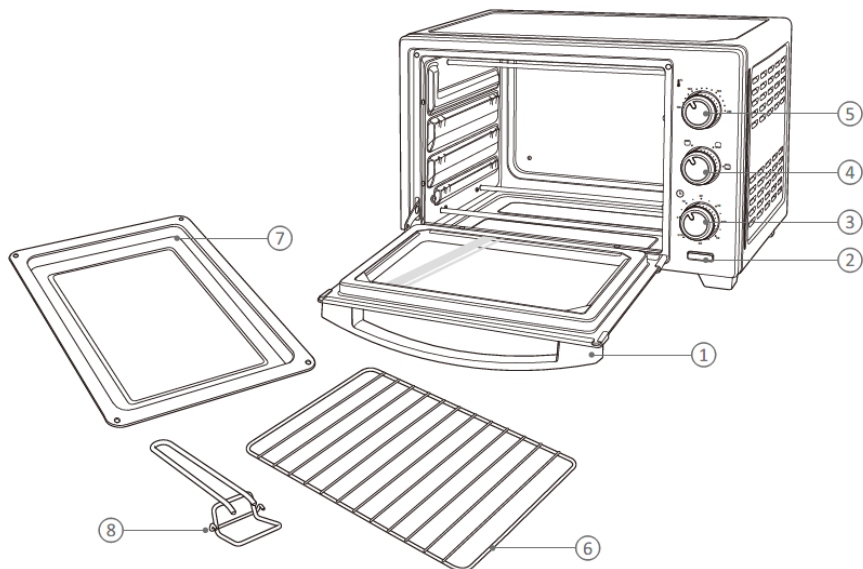

**EN**

1. Door handle
2. Indicator light
3. Timer
4. Function selector
5. Thermostat
6. Grilling rack
7. Baking tray
8. Handle for the rack and tray

**D**

1. Türgriff
2. Kontrollleuchte
3. Zeitschaltuhr
4. Funktionswahlschalter
5. Temperaturwahlschalter
6. Gitterrost
7. Backblech
8. Griff für Backblech /Gitterrost

**FR**

1. Poignée de la porte
2. Témoin lumineux
3. Minuterie
4. Sélecteur de fonction
5. Thermostat
6. Grille
7. Plateau de cuisson
8. Poignée pour la grille et le plateau

**ES**

1. Asa de la puerta
2. Testigo luminoso
3. Minutero
4. Selector de funciones
5. Termostato
6. Rejilla
7. Placa
8. Mango para la bandeja/rejilla

**PL**

1. Uchwył
2. Lampka kontrolna
3. Zegar
4. Przełęcznik wyboru funkcji
5. Termostat
6. Ruszt grilla
7. Blacha do pieczenia
8. Uchwył do tacy i rusztu

**SK**

1. Rúčka
2. Osvetlenie
3. Mechanický časovač
4. Menič funkcií
5. Termostat
6. Gril
7. Plech
8. Rukoväť pre plech na pečenie/gril

**NL**

1. Deurgreep
2. Controlelampje
3. Timer
4. Functieknop
5. Thermostat
6. Rooster
7. Bakplaat
8. Handgreep voor bakplaat / rooster

**CZ**

1. Rukojeť
2. Osvětlení
3. Mechanický časovač
4. Volič funkcí
5. Termostat
6. Gril
7. Plech na pečení
8. Rukojeť pro plech na pečení/gril



## ENGLISH

### IMPORTANT SAFEGUARDS

Please read these instructions carefully before using the appliance, and always follow the safety and operating instructions.

***Important :*** *This appliance can be used by children over 8 years old and people with reduced physical, sensory or mental capacities or with a lack of experience or knowledge if they have been given supervision or instructions concerning the safe use of the appliance and the risks involved. Children shall not play with the appliance. Cleaning and user maintenance shall not be made by children unless they are older than 8 years and supervised. Never leave the appliance and its cord unsupervised and within reach of children less than 8 years old or irresponsible persons when it is plugged into the wall or when it is cooling down.*

- ❑ Check that your mains voltage corresponds to that stated on the appliance.
- ❑ Never leave the appliance unsupervised when in use.
- ❑ From time to time check the appliance and its cord for damages. Never use the appliance if cord or appliance shows any signs of damage. In that case, repairs should be made by a competent qualified electrician(\*).
- ❑ Only use the appliance for domestic purposes and in the way indicated in these instructions.
- ❑ Never immerse the appliance in water or any other liquid for any reason whatsoever. Never place it into the dishwasher.
- ❑ Never use the appliance near hot surfaces.
- ❑ Always unplug and let cool down the appliance before cleaning and storing it.
- ❑ Never use the appliance outside and always place it in a dry environment. Stand the appliance on a stable heat-resistant surface (not a varnished table or a table cloth).
- ❑ Never use accessories that are not recommended by the producer.

- ❑ Never move the appliance by pulling the cord. Do not wind the cord around the appliance and do not bend it.
- ❑ In order to avoid any possible damage due to the normal temperatures of the appliance in use, please respect the following installation instructions:
  - place the back side as close to the wall as possible
  - leave at least 10 cm of free space on each side and above the appliance.
- ❑ Make sure there is enough ventilation in the room around this appliance during operation.
- ❑ Only cook consumable food. Do not place large pieces of food or metallic utensils in the oven in order to avoid all risk of fire or electrocution. Also never place the following materials in the oven: paper, cardboard or plastic...
- ❑ In order to heat or toast bread, please do not use your oven for longer than 10 minutes.
- ❑ It is absolutely necessary to keep this appliance clean at all times as it comes into contact with food.
- ❑ Make sure the cord never comes into contact with the hot parts of the appliance.
- ❑ Make sure the hot parts of the appliance never come into contact with inflammable materials, such as curtains, cloth, etc. when it is in use, as a fire might occur. Also make sure not to cover the appliance and do not put anything on top of it. Make sure nothing comes into contact with the heating element of the appliance.
- ❑ Be extremely cautious as oil and fat preparations might catch fire if overheated.
- ❑ If you use the appliance under a cooking hob, make sure to respect the minimum distance advised by the manufacturer.
- ❑ Unplug the appliance immediately if you notice a crack in the oven door and have it repaired by a qualified electrician(\*).
- ❑ Your appliance must never be switched on through an external timer or any kind of separate remote control system.

- **CAUTION**  This symbol means: this surface may get very hot during use.

The symbol  is always put on the surface with the highest temperature, however the other metallic or non-metallic surfaces can also become very hot during use and it is therefore advisable to always handle them with care and if possible with the help of isothermal gloves or other thermal protection. In case of doubt concerning the temperature of a certain surface it is always preferable to protect oneself.

(\*) Competent qualified electrician: after-sales department of the producer or importer or any person who is qualified, approved and competent to perform this kind of repairs in order to avoid all danger. In case of need you should return the appliance to this electrician.

#### **PROTECTION OF THE ENVIRONMENT – DIRECTIVE 2012/19/EU**

In order to preserve our environment and protect human health, the waste electrical and electronic equipment should be disposed of in accordance with specific rules with the implication of both suppliers and users. For this

reason, as indicated by the symbol  on the rating label or on the packaging, your appliance should not be disposed of as unsorted municipal waste. The user has the right to bring it to a municipal collection point performing waste recovery by means of reuse, recycling or use for other applications in accordance with the directive.

#### **ERP DECLARATION – REGULATION 1275/2008/EC**

We, TKG SRL, hereby confirm that our product meets the requirements of Regulation 1275/2008/EC. Admittedly, our product does not dispose of a function to minimize the power consumption, which should according to Regulation 1275/2008/EC put the product in off or standby mode after finishing the main function, but this is practically impossible, as it would compromise the main function of the product so strongly, that using the product would no longer be possible!

The user manual is by simple request also available in electronic format from the after-sales service (see warranty card).

## SHORT CORD INSTRUCTIONS

A short power supply cord is provided to reduce the risk resulting from becoming entangled in, or tripping over a longer cord. Extension cords may be used if care is exercised in their use.

- The electrical rating of the extension cord should be at least 16 ampere. An extension cord of less than 16 ampere could overheat and get damaged.
- The longer cord should be arranged so that it will not drape over the counter top or tabletop where it can be pulled on by children or tripped over.

## BEFORE USE

- Unpack the appliance and accessories, then wash and wipe these accessories.
- It is normal if some smoke or smell emanates from the appliance when using it for the first time. Therefore, we advise you to use your appliance empty for a few minutes before the first use.

## USE

- Plug the unit into the power supply socket.
- In order to get better cooking performance, it is recommended to pre-heat the oven about 10 - 15 minutes.
- Use the desired accessories (baking tray, grill rack) according to the purpose.
- Put the food in the oven.
- Turn the thermostat knob on the desired temperature (100°C - 230°C).
- Turn the function selector knob to the desired heating mode (Heat from above, from below or combined).
- Turn the timer knob on the desired cooking time. The indicator light will illuminate as the appliance is heating.
- You will hear a signal when the cooking time has elapsed. The appliance will switch off automatically and the indicator light will go out.
- For the oven to heat continuously; turn the timer knob to the STAY ON position.
- To stop cooking before the end of the timer or when in STAY ON function, turn the timer knob to OFF.
- Carefully open the door, preferably using oven gloves.
- Remove the food using appropriate utensils. To take out the grill rack and the baking tray, make use of the carrying handle.

## MAINTENANCE AND CLEANING

Before cleaning, unplug the appliance and allow to cool down.

- Wipe the tray, rack and turnspit with absorbent paper towels or a soft cloth and a little detergent.
- Make sure no water comes on the oven door when the glass window is still hot.
- Do not use steel wool, scouring pads or abrasive cleaners.
- Never immerse the appliance in water and make sure no water or damp penetrates into the appliance.



## WICHTIGE SICHERHEITSVORSCHRIFTEN



Lesen Sie aufmerksam die Gebrauchsanleitung, bevor Sie Ihr Gerät benutzen, und befolgen Sie immer die Sicherheitsvorschriften und die Gebrauchsanweisung.

**Wichtig:** *Das Gerät kann von Kindern ab 8 Jahren und von Personen mit einer körperlichen, sensorischen, geistigen oder motorischen Behinderung oder einem Mangel an Erfahrung und Kenntnissen verwendet werden, sofern diese Personen beaufsichtigt oder über den sicheren Gebrauch des Geräts unterrichtet wurden und die damit verbundenen Gefahren verstanden haben. Kinder dürfen nicht mit dem Gerät spielen. Reinigung und Benutzer-Wartung dürfen nicht durch Kinder durchgeführt werden, es sei denn, sie sind älter als 8 Jahre und beaufsichtigt. Lassen Sie Ihr Gerät und sein Netzkabel nie unbeaufsichtigt und in Reichweite von Kindern jünger als 8 Jahre oder unverantwortlichen Personen, wenn es an der Steckdose hängt oder wenn es abkühlt.*

- ❑ Kontrollieren Sie, ob die Netzspannung mit der auf dem Gerät vermerkten Spannung übereinstimmt, bevor Sie das Gerät benutzen.
- ❑ Lassen Sie Ihr Gerät niemals beim Gebrauch unbeaufsichtigt.
- ❑ Überprüfen Sie regelmäßig, dass das Gerät nicht beschädigt ist. Bei Beschädigung der Anschlussleitung oder des Gerätes, letzteres nicht benutzen, sondern von einem Fachmann(\*) überprüfen bzw. reparieren lassen. ausgewechselt werden, damit jede Gefahr gemieden wird.
- ❑ Benutzen Sie das Gerät nur zu Haushaltszwecken, wie in der Bedienungsanleitung angegeben.
- ❑ Tauchen Sie das Gerät niemals in Wasser oder andere Flüssigkeiten ein, weder zum Reinigen, noch zu einem anderen Zweck.
- ❑ Stellen Sie das Gerät niemals in die Spülmaschine.
- ❑ Benutzen Sie das Gerät nicht in der Nähe einer Wärmequelle.
- ❑ Entfernen Sie den Stecker aus, bevor Sie das Gerät reinigen.
- ❑ Benutzen Sie nur Zubehör, welches vom Lieferanten empfohlen wurde.



- Benutzen Sie das Gerät nicht im Freien und bewahren Sie es an einem trockenen Platz auf.
- Ziehen Sie niemals an der Anschlussleitung, um das Gerät zu bewegen. Achten Sie darauf, dass die Anschlussleitung nicht zufälligerweise irgendwo hängen bleibt und dies zum Fall des Gerätes führen könnte. Wickeln Sie die Anschlussleitung nicht um das Gerät herum und knicken Sie sie nicht.
- Um eventuelle Schäden infolge der normalen Temperaturen des Gerätes während des Gebrauchs zu vermeiden, befolgen Sie bitte die nachfolgenden Installationsvorschriften:
  - Stellen Sie die Rückseite möglichst dicht zur Wand
  - Lassen Sie mindestens 10 cm freien Raum auf beide Seiten und oberhalb des Gerätes.
- Vergewissern dass der Raum, in dem sich der Ofen befindet, während des Gebrauches genügend belüftet wird. Stellen Sie das Gerät auf einen Tisch oder auf eine ebene, hitzebeständige fläche (keinen lackierten tisch oder tischtuch)
- Achten Sie darauf, dass das Gerät vollständig erkaltet ist, bevor Sie es reinigen oder wegräumen.
- Bereiten Sie nur Nahrungsmittel, die zum Kochen und zum Verzehr geeignet sind. Legen Sie keine zu großen Stücke Nahrung oder Metallgegenstände in den Ofen, um Risikos auszuschließen. Legen Sie auch kein Papier, Karton oder Plastik in den Ofen.
- Überschreiten Sie beim Toasten oder beim Aufbacken von Brot keinesfalls die Backzeit von 10 Minuten, da andernfalls das Brot verbrennen könnte.
- Sie sollten das Gerät sauber halten, da es fast in direktem Kontakt mit Nahrungsmitteln ist.
- Achten Sie darauf, dass die Anschlussleitung nicht mit den heißen Teilen des Gerätes in Kontakt kommt.
- Während des Gebrauchs können zugängliche Teile des Gerätes, wie zum Beispiel die Tür, eine sehr hohe Temperatur erreichen. Berühren Sie diese Teile nicht während des Gebrauchs und bevor das Gerät völlig erkaltet ist, sondern betätigen Sie nur die Regelknöpfe.

- Achten Sie darauf, dass die heißen Teile nicht mit leicht entflammbarem Material, wie Gardinen, Tischdecken, usw. in Berührung kommen. Brandgefahr! Decken Sie das Gerät nicht ab und legen Sie nichts auf das Gerät. Achten Sie darauf, dass das Heizelement nicht mit anderen Gegenständen in Berührung kommt.
- Öl- und Fettzubereitungen können bei Überhitzung brennen. Seien Sie äußerst vorsichtig.
- Wenn Sie den Ofen unter einer Dunstabzugshaube benutzen, beachten Sie bitte den vom Hersteller empfohlenen Mindestabstand.
- Ziehen Sie sofort den Stecker, wenn Sie irgendeine Beschädigung der Ofentür bemerken, und wenden Sie sich an einen Fachmann (\*).
- Ihr Gerät darf niemals über eine externe Zeitschaltuhr oder irgendein anderes, separates Fernbedienungssystem eingeschaltet werden.
- Achtung:  Dieses Symbol bedeutet: diese Fläche kann während des Gebrauches heiß werden. Das Symbol  wurde immer angebracht auf der Oberfläche mit der höchsten Temperatur, aber auch die anderen metallischen oder nichtmetallischen Oberflächen können heiß werden während des Gebrauches und es ist deshalb ratsam, sie immer mit Vorsicht zu handhaben und wenn möglich mit hitzebeständigen Handschuhen oder einem anderen Temperaturschutz.

(\* ) Fachmann: Anerkannter Kundendienst des Lieferanten oder des Importeurs, der für derartige Reparaturen zuständig ist. Wenden Sie sich für eventuelle Reparaturen an diesen Kundendienst.

#### **ERP DEKLARATION – VO 1275/2008/EG**

Wir, TKG SRL, bestätigen hiermit, dass unser Produkt den Anforderungen der VO 1275/2008/EG entspricht. Unser Produkt verfügt zwar nicht über eine Funktion zur Minimierung des Verbrauchs, welche laut VO 1275/2008/EG das Produkt nach Beendigung der Hauptfunktion in den Aus- oder Bereitschaftszustand versetzen soll, aber dies ist aus Sicht des Gebrauchswertes nicht möglich, da dies die Hauptfunktion des Produktes so stark beeinträchtigen würde, dass eine Benutzung des Produktes nicht mehr möglich sein würde!

Die Bedienungsanleitung ist auf einfache Nachfrage auch verfügbar in elektronischem Format bei dem Kundendienst (siehe Garantiekarte).

## BEMERKUNG

Das Gerät hat ein kurzes Kabel damit der Benutzer nicht darüber fallen oder darauf treten kann. Sie können durchaus eine Verlängerungsschnur benutzen. Achten Sie dennoch auf folgendes:

- Eine Verlängerungsschnur von weniger als 16 Amp. könnte überheizen und beschädigt werden.
- Um Unfälle zu vermeiden, darauf achten, dass die Anschlussleitung nicht herunterhängt und Sie darüber stolpern.

## VOR DER ERSTEN BENUTZUNG

- Packen Sie das Gerät sowie alle Zubehörteile aus, waschen Sie die Zubehörteile und trocknen Sie diese ab.
- Bei Erstgebrauch kann es vorkommen, dass ein wenig Rauch oder ein unangenehmer Geruch entstehen. Dies ist bei der ersten Inbetriebnahme normal. Benutzen Sie Ihr Gerät daher erst einmal ohne Inhalt.

## BENUTZUNG

- Stecken Sie den Stecker in eine Steckdose.
- Für beste Ergebnisse empfiehlt es sich, Backofen 15 Minuten vorher erwärmen.
- Verwenden Sie entsprechendes Zubehör (Backblech oder Gitterrost) für den entsprechenden Zweck.
- Geben Sie die Lebensmittel in den Garraum.
- Wählen Sie die Temperatur (100°C - 230°C).
- Drehen Sie den Funktionswahlschalter auf die gewünschte Position.
- Stellen Sie den Timer auf die gewünschte Backzeit ein. Die Kontrolllampe leuchtet und zeigt den Heizbetrieb an. Ein akustisches
- Signal ertönt nach Ablauf der Backzeit. Das Gerät schaltet automatisch ab. Die Kontrolllampe erlischt.
- Denn der Backofen heizt kontinuierlich; Drehen Sie den Wahlschalter auf die „STAY ON“ Position.
- Um den Garvorgang vor Ablauf des Timers zu beenden oder wenn sich das Gerät in der STAY ON-Funktion befindet, drehen Sie den Timer-Knopf auf „OFF“.
- Öffnen Sie vorsichtig die Glastür, indem Sie dazu Ofenhandschuhe benutzen.
- Nehmen Sie vorsichtig und mit geeigneten Werkzeugen das Gargut aus dem Ofen. Um den Gitterrost, das Backblech oder den Grill-Drehspieß herauszunehmen nutzen Sie die entsprechenden Transportgriffe.

## REINIGUNG

Ziehen Sie vor jeder Reinigung auf jeden Fall den Netzstecker aus und lassen Sie das Gerät abkühlen.

- Reinigen Sie das Backblech, den Rost oder den Drehspieß mit Haushaltspapier und ein wenig Spülmittel.
- Vergewissern Sie sich, dass kein Wasser auf die Tür kommt wenn letztere noch heiß ist.
- Benutzen Sie keinen Metallschwamm oder Scheuermittel.
- Tauchen Sie das Gerät niemals in Wasser und vergewissern Sie sich, dass kein Wasser in das Gerät sickert.

## UMWELTSCHUTZ – RICHTLINIE 2012/19/EU

Zum Schutz unserer Umwelt und unserer Gesundheit sind Elektro- und Elektronik-Altgeräte nach bestimmten Regeln zu entsorgen. Dies fordert den Einsatz sowohl des Herstellers bzw. Lieferanten als auch des Verbrauchers.



Aus diesem Grund darf dieses Gerät, wie das Symbol  auf dem Typenschild bzw. auf der Verpackung zeigt, nicht in den unsortierten Restmüll gegeben werden. Der Verbraucher hat das Recht, dieses Gerät über kommunale Sammelstellen zu entsorgen; von dort aus wird die spezifische Behandlung, Verwertung bzw. das Recycling gem. den Erfordernissen der Richtlinie sichergestellt.



## FRANCAIS

### POUR VOTRE SECURITE



Lisez attentivement cette notice avant toute utilisation, et respectez bien à la fois les consignes de sécurité et d'usage.

**Important :** *Votre appareil peut être utilisé par des enfants à partir de 8 ans et par des personnes ayant des capacités physiques, sensorielles ou mentales réduites ou un manque d'expérience et de connaissances à condition qu'elles aient reçu une supervision ou des instructions concernant l'utilisation de l'appareil en toute sécurité et qu'elles comprennent les dangers encourus.*

*Les enfants ne doivent surtout pas jouer avec l'appareil. Le nettoyage et la maintenance ne doivent pas être effectués par des enfants à moins qu'ils aient plus de 8 ans et qu'ils soient supervisés. Maintenir l'appareil et son cordon hors de portée des enfants de moins de 8 ans ou des personnes non responsables.*

- ❑ Avant d'utiliser l'appareil, vérifiez que la tension du réseau correspond bien à celle de l'appareil.
- ❑ Ne laissez jamais votre appareil sans surveillance lorsque celui-ci est en fonctionnement ou sous tension.
- ❑ Vérifiez régulièrement l'état de votre appareil et de son câble et si l'un d'eux est endommagé, ne l'utilisez pas mais faites-le vérifier et réparer par un service qualifié compétent(\*).
- ❑ Utilisez l'appareil uniquement pour des usages domestiques et de la manière indiquée dans la notice.
- ❑ Ne plongez jamais l'appareil dans l'eau ou dans tout autre liquide ni pour son nettoyage ni pour toute autre raison.
- ❑ Ne le mettez jamais au lave-vaisselle.
- ❑ N'utilisez pas l'appareil près de sources de chaleur.
- ❑ L'appareil doit obligatoirement être débranché et avoir refroidi avant toute opération de nettoyage et de maintenance.
- ❑ Veillez à ne pas utiliser l'appareil à l'extérieur et entreposez-le dans un endroit sec.

- ❑ Ne pas utiliser d'accessoires non recommandés par le fabricant.
- ❑ Ne déplacez jamais l'appareil en tirant sur le câble. Veillez à ce que le cordon d'alimentation ne puisse être accidentellement accroché et ce, afin d'éviter toute chute de l'appareil. Evitez d'enrouler le cordon autour de l'appareil et ne le tordez pas.
- ❑ Afin d'éviter tous dommages liés aux températures normales de l'appareil en utilisation, veuillez respecter les consignes d'installation suivantes:
  - placez la surface arrière au plus près du mur
  - laissez au moins 10 cm de chaque côté et au-dessus de l'appareil.
- ❑ Veillez à toujours avoir une bonne ventilation autour de l'appareil lorsqu'il fonctionne. Placez l'appareil sur une surface résistant à la chaleur (pas une table vernie ou une nappe) et suffisamment stable pour éviter sa chute.
- ❑ Ne faites cuire que des aliments appropriés à la cuisson et propres à la consommation. Ne placez pas de grandes quantités de nourriture ou d'ustensiles métalliques dans l'appareil afin d'éviter tout risque d'incendie ou d'électrocution. Ne placez pas non plus les matières suivantes dans votre four: papier, carton ou plastique...
- ❑ Lors de la cuisson ou le réchauffage de tranches de pain, n'excédez en aucun cas une durée de 10 minutes. Il pourrait en résulter une combustion du pain et l'appareil pourrait s'enflammer.
- ❑ La durée maximale d'utilisation de l'appareil est de 60 minutes.
- ❑ Il est indispensable de garder cet appareil propre étant donné qu'il est en contact semi-direct avec la nourriture.
- ❑ Assurez-vous que le cordon d'alimentation ne soit pas en contact avec les parties chaudes de l'appareil.
- ❑ La température des surfaces accessibles et notamment celle de la porte du four peut être élevée lorsque l'appareil fonctionne. En cours de fonctionnement et avant leur refroidissement complet, ne touchez pas ces surfaces et ne manipulez que les boutons.
- ❑ Les préparations à l'huile ou à la graisse peuvent s'enflammer si elles sont surchauffées. Soyez donc extrêmement prudent.
- ❑ Lors de l'utilisation en dessous d'une hotte, veillez à respecter la distance minimale conseillée par le fabricant de celle-ci.

- ❑ Veillez à ce que l'appareil n'entre pas en contact avec des matériaux facilement inflammables comme les rideaux, les tissus,... lorsqu'il est en fonctionnement car le feu pourrait se déclarer. Prenez également garde que rien n'entre en contact avec l'élément chauffant de l'appareil.
- ❑ Déconnectez immédiatement l'appareil si une fêlure devait apparaître sur la porte du four et faites-le vérifier par un service qualifié compétent(\*)).
- ❑ Votre appareil ne doit jamais être mis en fonctionnement par le biais d'une minuterie extérieure ou d'un autre système de commande à distance séparé.
- ❑ ATTENTION  ce symbole signifie: cette surface peut devenir très chaude pendant l'utilisation. Le symbole  est toujours apposé sur la surface dont la température est la plus élevée, cependant les températures des autres surfaces métalliques ou non peuvent aussi devenir très chaudes pendant l'utilisation et il convient donc de toujours les manipuler avec précaution et si possible au moyen de gants isothermes ou autres dispositifs de protection thermique. En cas de doute sur la température d'une surface il sera toujours préférable de se protéger.

(\*) Service qualifié compétent: service après-vente du fabricant ou de l'importateur ou une personne qualifiée, reconnue et habilitée à faire ce genre de réparation afin d'éviter tout danger. Dans tous les cas, veuillez retourner l'appareil auprès de ce service.

## REMARQUES

Le cordon d'alimentation de l'appareil est un cordon de type court, et ce afin de diminuer les risques d'accidents (chute si vous marchez sur le cordon...). Vous pouvez toutefois utiliser une rallonge si nécessaire mais:

- Assurez-vous que l'ampérage de la rallonge est de minimum 16 ampères. Une rallonge de moins de 16 ampères risquerait de surchauffer et d'être endommagée.
- Afin d'éviter tout risque d'accident, assurez-vous que la rallonge ne pend pas (d'un coin de table par exemple) ou qu'elle ne traîne pas par terre.

## AVANT LA PREMIERE UTILISATION

- Déballez l'appareil et les accessoires, puis lavez les accessoires et essuyez-les.
- Il est normal que quelques fumées ou odeurs de neuf se dégagent lorsque vous utilisez votre appareil pour la première fois. Il est conseillé de d'abord faire fonctionner le four à vide pendant quelques minutes.

## FONCTIONNEMENT

- Branchez l'appareil.
- Afin d'améliorer les performances de cuisson, préchauffez le four pendant 10 à 15 minutes.
- Utilisez les accessoires appropriés (plateau ou grille) à votre préparation.
- Mettez les aliments dans le four.
- Réglez le thermostat sur la température de cuisson désirée.
- Tournez le selecteur de fonction sur la position de chauffe désirée (en voûte, sole ou combinée).
- Réglez le temps de cuisson désiré sur la minuterie. Le témoin lumineux s'allume indiquant que l'appareil chauffe.
- Lorsque la minuterie est écoulé : une sonnerie retentit, l'appareil s'arrête automatiquement et le témoin lumineux s'éteint.
- Pour que le four chauffe en continu, tournez le bouton de la minuterie sur la fonction STAY ON.
- Pour arrêter la cuisson avant la fin de la minuterie ou lorsque l'appareil est en fonction STAY ON, tournez le bouton de la minuterie sur OFF.
- Ouvrez doucement la porte du four en utilisant des gants de cuisine de préférence.
- Enlevez les aliments en utilisant des ustensiles adéquats. Pour retirer la grille et le plateau de cuisson utilisez les poignées fournies.

## DÉCLARATION ERP – DIRECTIVE 1275/2008/CE

Nous, TKG SRL, confirmons par la présente que notre produit correspond aux exigences de la directive 1275/2008/CE. Cependant, notre produit n'est pas équipé d'une fonction pour minimaliser la consommation de puissance, ce qui devrait selon la directive 1275/2008/CE mettre le produit en mode éteint ou mode veille après avoir fini sa fonction principale, mais ceci est pratiquement impossible, car cela nuirait à la fonction principale du produit si fortement que l'utilisation du produit ne serait plus possible!

La notice d'utilisation est aussi disponible en format électronique sur simple demande auprès du service après-vente (voir carte de garantie).

## NETTOYAGE ET ENTRETIEN

Avant de nettoyer l'appareil, assurez-vous qu'il est débranché et laissez-le totalement refroidir.

- Essuyez le plateau, la grille et la broche avec du papier absorbant ou un chiffon doux humide et un peu de détergent.
- Assurez-vous de ne pas verser d'eau sur la porte du four tant que celle-ci est encore chaude.
- N'utilisez pas de paille de fer, d'éponge métallique ou de substances abrasives.
- Ne plongez pas l'appareil dans l'eau et assurez-vous qu'il n'y a pas d'eau ni d'humidité qui pénètre dans l'appareil.

## PROTECTION DE L'ENVIRONNEMENT – DIRECTIVE 2012/19/UE

Afin de préserver notre environnement et notre santé, l'élimination en fin de vie des appareils électriques et électroniques doit se faire selon des règles bien précises et nécessite l'implication de chacun, qu'il soit fournisseur



ou utilisateur. C'est pour cette raison que votre appareil, tel que le signale le symbole  apposé sur sa plaque signalétique ou sur l'emballage, ne doit en aucun cas être jeté dans une poubelle publique ou privée destinée aux ordures ménagères. L'utilisateur a le droit de déposer l'appareil dans des lieux publics de collecte procédant à un tri sélectif des déchets pour être soit recyclé, soit réutilisé pour d'autres applications conformément à la directive.







### CONSEJOS DE SEGURIDAD

Lea detenidamente el modo de empleo antes de utilizar el aparato, y siempre siga las medidas de seguridad y el modo de funcionamiento.

**Importante :** *Este aparato puede ser utilizado por niños mayores de 8 años y personas con capacidades físicas reducidas, sensoriales o mentales o con falta de experiencia o conocimiento, si se les ha dado la supervisión o instrucciones relativas al uso seguro del aparato y los riesgos involucrados. Los niños no deben jugar con el aparato. La limpieza y mantenimiento del aparato no debe ser hecho por niños a menos que sean mayores de 8 años y estén supervisados. No deje de vigilar su aparato y el cable y no lo deje nunca a cargo de niños menores de 8 años o de personas no responsables cuando está enchufado a la toma de corriente o se está enfriando.*

- ❑ Antes de utilizar el aparato, compruebe que el voltaje de la red eléctrica coincide con el del aparato.
- ❑ No deje nunca su aparato sin vigilancia cuando esté en marcha.
- ❑ Compruebe de vez en cuando que el aparato no esté dañado y no utilice su aparato si el cable o el aparato están dañados por el motivo que sea. Cualquier reparación debe ser realizada por un servicio cualificado competente(\*). Si el cable está dañado, debe ser reemplazado por un servicio cualificado competente(\*) para evitar cualquier tipo de daño.
- ❑ Utilice el aparato únicamente para usos domésticos y de la manera indicada en el modo de empleo.
- ❑ No sumerja nunca el aparato en el agua o en cualquier otro líquido ni para su limpieza ni por cualquier otra razón. No lo introduzca nunca en el lavavajillas.
- ❑ No utilice el aparato cerca de fuentes de calor.
- ❑ La clavija eléctrica debe ser desenchufada antes de limpiarlo.
- ❑ Procure no utilizar el aparato en el exterior y colóquelo en un sitio seco.
- ❑ No utilice accesorios no recomendados por el fabricante, ello puede conllevar un riesgo para el usuario y dañar el aparato.

- ❑ No mueva nunca el aparato estirando del cable. Coloque el aparato sobre una mesa o un soporte lo suficiente estable y procure que el cable no se enganche en alguna parte, a fin de evitar posibles caídas del mismo. Evite enrollar el cable alrededor del aparato y no lo tuerza.
- ❑ A fin de evitar posibles riesgos debido a las temperaturas normales del aparato en uso, por favor, respeten las siguientes instrucciones de instalación:
  - Colocar la parte trasera lo más cerca posible de la pared.
  - Dejar por lo menos un espacio libre de 10 cm a cada lado y por encima del aparato.
- ❑ Como regla general, durante el uso debe disponer de una ventilación suficiente. Coloque el aparato sobre una mesa o un soporte suficientemente estable para evitar su caída y con un revestimiento ignífugo (no una mesa barnizada o un mantel).
- ❑ Deje enfriar el aparato antes de limpiarlo o guardarlo.
- ❑ Cocine sólo alimentos apropiados a la cocción y al consumo culinario. Coloque las materias siguientes en el horno: papel, cartón o plástico...
- ❑ Cuando tueste pan no exceda en ningún caso más de 10 minutos seguidos.
- ❑ Es indispensable guardar el aparato limpio, ya que está en contacto directo con los alimentos.
- ❑ Procure que el cable no entre en contacto con las superficies calientes del aparato.
- ❑ Las superficies accesibles y especialmente las de la puerta del horno pueden volverse muy calientes durante el funcionamiento. No toque estas superficies durante el funcionamiento y deje enfriar el aparato del todo antes de tocarlas.
- ❑ Procure que el aparato no entre en contacto con materiales fácilmente inflamables como cortinas, tejidos, etc., cuando esté en funcionamiento, ya que podría provocar un incendio. Tenga también cuidado que nada entre en contacto con el elemento calefactor.
- ❑ Los preparados con aceite o grasa pueden inflamarse si alcanzan mucha temperatura. Sea extremadamente prudente.

- Cuando utilice el aparato debajo de una campana, respete la distancia mínima aconsejada por el fabricante de ésta.
- En caso de avería en la puerta, desconecte inmediatamente el aparato y hágalo verificar por un servicio técnico cualificado(\*).
- Su aparato nunca debe ser puesto en marcha mediante un minutero externo o un sistema de mando a distancia separado.
- Por favor tome nota: Cuando el símbolo  se encuentra en una superficie específica, es para llamarle la atención y significa: "¡CUIDADO! Esta superficie puede volverse muy caliente durante el uso".

El símbolo  siempre se pone en la superficie con temperaturas altas, sin embargo otras superficies metálicas o no metálicas también pueden llegar a alcanzar altas temperaturas durante su uso y por lo tanto es aconsejable manejar siempre con cuidado y si es posible con la ayuda de guantes o protección térmica. En caso de duda sobre la temperatura de una determinada superficie es siempre aconsejable protegerse a sí mismo.

(\*). Servicio técnico cualificado: servicio técnico del fabricante o del importador o una persona cualificada, reconocida y habilitada a fin de evitar cualquier peligro. En cualquier caso devuelva el aparato al servicio técnico.

#### **DECLARACIÓN ERP – REGULACIÓN 1275/2008/CE**

Nosotros, TKG SRL, por la presente confirmamos que nuestro producto cumple con los requisitos del Reglamento 1275/2008/CE. Es cierto que nuestro producto no dispone de una función para minimizar el consumo de energía, lo que debería de acuerdo con la regulación 1275/2008/CE puso el producto en off o en el modo de espera después de terminar la función principal, pero esto es prácticamente imposible, ya que comprometería la función principal del producto tan fuertemente, que el uso del producto ya no sería posible!

El manual de usuario con una simple petición está también disponible en formato electrónico desde el servicio técnico (véase la garantía).

## OBSERVACIONES

El cable de alimentación del aparato es un cable corto a fin de disminuir el riesgo de accidentes (caídas al tropezar con él, etc.). Puede utilizar una extensión eléctrica si es necesario, pero:

- Asegúrese de que la tensión eléctrica de la extensión es igual o superior 16 amperes. Una extensión de menos de 16 amperes conllevaría el riesgo de sobrecalentamiento y de estropeo.
- Para evitar riesgos asegúrese de que el cable de la extensión no cuelga (por ejemplo de una mesa) y que no quede en el suelo.

## ANTES DE LA PRIMERA UTILIZACIÓN

- Quite el embalaje del aparato, lave los accesorios y séquelos.
- Cuando lo utilice por primera vez, el aparato puede producir algunos humos u olores, eso es normal. Por esta razón, aconsejamos de hacer funcionar el horno sin alimentos durante unos minutos.

## FUNCIONAMIENTO

- Conecte el aparato a la red
- Para mejores resultados, caliente el horno con 15 minutos de anticipación.
- Escoja los accesorios (placa - rejilla) dependiendo de lo que quiere preparar.
- Coloque los alimentos en el horno.
- Seleccione la temperatura (100°C - 230°C).
- Gire el selector a la posición deseada.
- Seleccione el tiempo con el minutero. El testigo luminoso se enciende indicando que el aparato está calentando.
- Al final del tiempo de cocción escogido con el minutero, se oirá una señal acústica y el aparato se apagará automáticamente. El testigo luminoso se apaga.
- Para que el horno se caliente continuamente, gire la perilla del temporizador a la función STAY ON.
- Para detener la cocción antes de que finalice el temporizador o cuando el electrodoméstico esté en la función STAY ON, gire la perilla del temporizador a OFF.
- Con cuidado abra la puerta de cristal, preferiblemente con guantes.
- Para sacar los alimentos, utilice utensilios adaptados. Para sacar la placa o la rejilla, utilice los asas.

## LIMPIEZA

Antes de limpiar, desenchufe el aparato y deje que se enfríe.

- Limpie la bandeja, la rejilla y el espetón con papel suave absorbente y un poco de agua con detergente.
- Asegúrese de que no haya agua en la puerta del horno cuando todavía esté caliente.
- No use estropajo metálico o productos abrasivos para no estropear el revestimiento.
- Nunca sumerja el aparato en agua y asegúrese de que no entre agua dentro del aparato.

## PROTECCIÓN DEL MEDIO AMBIENTE – DIRECTIVA 2012/19/UE

Para poder preservar nuestro medio ambiente y proteger la salud humana, los residuos eléctricos y equipos electrónicos deberían ser destruidos de acuerdo con unas normas específicas con la implicación de ambos



proveedores y consumidores. Por esta razón, como indica el símbolo  en la placa de datos técnicos, su aparato no debería ser tirado en un contenedor municipal sino que debería ser devuelto a la tienda, o dejado en un punto de recolección para ser reciclado o usado para otras aplicaciones conforme a la directiva.



POLSKI

## ZASADY BEZPIECZNEGO UŻYTKOWANIA



Zanim zaczniesz używać urządzenie przeczytaj uważnie instrukcję i postępuj wyłącznie z jej wskazaniem.

**Ważne:** *Urządzenie może być użytkowane przez dzieci w wieku 8 lat i więcej oraz osoby z ograniczonymi zdolnościami fizycznymi, czuciowymi lub umysłowymi, albo osoby nie mające doświadczenia i znajomości sprzętu, jeśli zastosowano nad nimi nadzór lub udzielono im instrukcji dotyczących bezpiecznego użytkowania urządzenia i związanych z tym niebezpieczeństw. Dzieci nie powinny bawić się tym urządzeniem. Czyszczenie i konserwacja przez użytkownika nie powinny być wykonywane przez dzieci, chyba że mają one więcej niż 8 lat i są pod nadzorem. Nie zostawiaj włączanego urządzenia wraz z przewodem bez nadzoru, trzymaj z dala od dzieci poniżej 8 roku życia i osób niepowołanych kiedy jest podłączone do sieci lub się chłodzi.*

- ❑ Zanim włączysz urządzenie sprawdź czy napięcie sieciowe zgadza się z parametrami podanymi na tabliczce znamionowej urządzenia.
- ❑ Podczas użycia nie zostawiaj urządzenia bez nadzoru.
- ❑ Regularnie sprawdzaj czy kabel zasilający nie jest uszkodzony. Nie używaj urządzenia z uszkodzonym kablem zasilającym. Wszelkie naprawy powinny być dokonane przez wykwalifikowanego elektryka(\*) w celu uniknięcia niebezpieczeństwa.
- ❑ Urządzenie służy tylko do użytku domowego i powinno być używane zgodnie ze wskazaniem niniejszej instrukcji.
- ❑ Nie zanurzaj w wodzie ani żadnym innym płynie. Nie czyść w zmywarce do naczyń.
- ❑ Nie używaj w pobliżu źródeł ciepła.
- ❑ Przed czyszczeniem wyłącz przewód zasilający z gniazda.
- ❑ Nie używaj na zewnątrz, zadбай, aby urządzenie pracowało w suchym otoczeniu.
- ❑ Nigdy nie używaj urządzeń ani części nieposiadających rekomendacji producenta, ponieważ może to być niebezpieczne dla użytkownika. Mogą

one również wpłynąć na wadliwe działanie urządzenia lub jego uszkodzenie.

- Nigdy nie ciągnij, nie podnoś itp. urządzenia za kabel ani nie wyłączaj wtyczki z sieci w ten sposób. Nie owijaj kabla wokół urządzenia, nie zginaj go, nie skręcaj.
- W celu uniknięcia ewentualnych uszkodzeń spowodowanych normalnymi temperaturami urządzenia w trakcie użytkowania, konieczne jest przestrzeganie następujących instrukcji montażu:
  - umieść tylną stronę urządzenia tak blisko ściany, jak to możliwe
  - pozostaw co najmniej 12 cm wolnej przestrzeni z każdej strony i nad urządzeniem.
- Zgodnie z ogólnymi zasadami użytkowania, podczas używania urządzenia zapewnij mu odpowiednią cyrkulację powietrza. Stawiaj urządzenie na żaroodpornej i stabilnej powierzchni (nie na lakierowanym stole czy na obrusie).
- Przed czyszczeniem i odstawieniem urządzenia upewnij się, że się wystudziło.
- Upewnij się, że przewód nie dotyka gorących części urządzenia.
- Używaj wyłącznie do gotowania. Nigdy nie wkładaj do urządzenia następujących materiałów: papieru, kartonu, plastiku...
- Aby podgrzać lub podpiec chleb używaj urządzenia krócej niż 10 minut, w przeciwnym razie chleb się spali.
- Sprawą absolutnie nieodzowną jest utrzymywanie urządzenia w czystości, ponieważ styka się ono z żywnością.
- Temperatura łatwo dostępnych powierzchni, takich jak drzwiczki piekarnika, może być bardzo wysoka w czasie użytkowania urządzenia. Nigdy nie dotykaj tych powierzchni w trakcie użytkowania, ani zanim urządzenie zupełnie się nie ochłodzi, i posługuj się tylko pokrętłami.
- Uważaj, aby gorące części urządzenia nigdy nie stykały się z łatwopalnymi materiałami, takimi jak firanki, tkaniny itp., gdyż może to spowodować pożar. Również nie należy przykrywać urządzenia i kłaść czegokolwiek na nim. Upewnij się, że nic nie styka się z elementem grzewczym urządzenia.

- Zachowaj szczególną ostrożność, gdyż potrawy zawierające olej i tłuszcz mogą się łatwo zapalić, gdy dojdzie do ich przegrzania.
- Korzystając z urządzenia pod okapem wyciągu zachowaj minimalną odległość zalecaną przez producenta. Rozsądnie jest nawet podwoić tę odległość.
- Odłącz natychmiast urządzenie od sieci, gdy pojawi się pęknięcie i zleć skontrolowanie go specjalistom.
- Nie wolno włączać urządzenia za pomocą zewnętrznego timera lub innego dodatkowego urządzenia sterującego.
- UWAGA: Symbol  ten oznacza, powierzchnia ta może stać się bardzo gorąca podczas użytkowania. Symbol  jest zawsze umieszczany na powierzchniach o najwyższej temperaturze, jednakże inne metalowe lub niemetalowe powierzchnie mogą również nagrzewać się w trakcie użytkowania, w związku z tym zawsze należy obchodzić się z nimi ostrożnie, a jeśli to możliwe, z pomocą rękawic izotermicznych lub innych zabezpieczeń termicznych. W przypadku wątpliwości co do temperatury określonej powierzchni, zawsze lepiej jest się zabezpieczyć.

(\*) Wykwalifikowany elektryk: Osoba wskazana przez dział sprzedaży producenta lub importera lub każda osoba posiadająca niezbędne kwalifikacje umożliwiające dokonywanie tego typu napraw bez stwarzania zagrożenia. W każdym przypadku urządzenie należy przekazywać tym osobom.

#### **DEKLARACJA ERP – ROZPORZĄDZENIE KOMISJI (WE) NR 1275/2008**

My, TKG SRL, niniejszym oświadczamy, że nasz produkt spełnia wymagania Rozporządzenia Komisji Europejskiej (WE) nr 1275/2008. W prawdzie, nasz produkt nie posiada funkcji, któryby pozwalała na zminimalizowanie zużycia energii, która powinna zgodnie z Rozporządzeniem Komisji Europejskiej (WE) nr 1275/2008 wyłączyć produkt lub przełączyć go w tryb czuwania po zakończeniu głównej funkcji, ale jest to praktycznie niemożliwe, ponieważ pogorszyłyby to główną funkcję urządzenia tak mocno, iż dalsze użytkowanie produktu nie byłoby możliwe.

Na prośbę Klienta, instrukcja obsługi jest również dostępna w formie elektronicznej w ramach obsługi posprzedażowej (zobacz karta gwarancyjna).

## UWAGI DOTYCZĄCE KRÓTKIEGO KABLA ZASILAJĄCEGO

Urządzenie posiada krótki kabel zasilający, by zminimalizować ryzyko jego zaplątania lub potknięcia się. Przedłużacze mogą być używane tylko przy zachowaniu szczególnej ostrożności.

- Wartość znamionowa natężenia prądu przedłużacza nie może być mniejsza niż 16 amperów. W przeciwnym razie przedłużacz może się nadmiernie nagrzać i ulec uszkodzeniu.
- Dłuższy kabel musi być tak ułożony, by uniemożliwić jego przypadkowe pociągnięcie np. przez dzieci.

## PRZED PIERWSZYM UŻYCIEM

- Odpakuj urządzenie i akcesoria. Umyj i wytrzyj je.
- Kiedy urządzenie jest używane po raz pierwszy może wydzielać dym lub nieprzyjemny zapach. Z tego powodu radzimy użyć urządzenia raz na pusto przed pierwszym życiem.

## INSTRUKCJA DZIAŁANIA

- Podłóż tackę na okuchy pod piekarnikiem.
- Podłącz urządzenie do prądu.
- Wybierz akcesoria (ruszt grilla, tacka) w zależności od potrzeby.
- Wstaw jedzenie do urządzenia.
- Wybierz temperaturę (100°C – 230°C).
- Obróć pokrętkę wyboru ogrzewania w żądane położenie.
- Ustaw czas. Lampka kontrolna zaświeci się wskazując na pracę urządzenia.
- Usłyszysz sygnał kiedy odpowiednia temperatura zostanie osiągnięta. Urządzenie wyłączy się automatycznie. Lampka zgaśnie.
- Aby piekarnik nagrzewał się w sposób ciągły, przekręć pokrętkę timera na funkcję STAY ON.
- Aby zatrzymać gotowanie przed końcem timera lub gdy urządzenie jest w trybie STAY ON, ustaw pokrętkę timera w pozycji OFF. Ostrożnie otwórz drzwiczki przy użyciu rękawicy kuchennej.
- Ostrożnie otwórz drzwiczki przy użyciu rękawicy kuchennej.
- Wyjmij jedzenie używając do tego odpowiednich narzędzi. Wyjmując ruszt lub tackę zawsze używaj rękawic ochronnych.

## CZYSZCZENIE

Przed czyszczeniem wyjmij wtyczkę z gniazdka i pozostaw urządzenie aż wystygnie.

- Wytrzyj tackę oraz rożen ręcznikiem papierowym bądź miękką ściereczką i detergentem.
- Nie pozwól by woda dostała się na drzwiczki piekarnika dopóki są one jeszcze gorące.
- Nie używaj materiałów czyszczących rysujących i ścierających.
- Nigdy nie zanurzaj urządzenia w wodzie. Nie pozwól by woda lub wilgoć dostała się do środka urządzenia.

## OCHRONA ŚRODOWISKA



Symbol  na tabliczce znamionowej urządzenia oznacza, że produktu nie wolno wyrzucać razem z innymi odpadami z gospodarstw domowych. Polskie prawo zabrania pod karą grzywny łączenia zużytego sprzętu elektrycznego i elektronicznego wraz z innymi odpadami.

System zbierania zużytego sprzętu jest zgodny z obowiązującymi na terenie Rzeczypospolitej Polskiej normami prawnymi, (Ustawa z dnia 29 lipca 2005, Dziennik Ustaw Nr 180 poz.1494 i 1495) obowiązki wynikające z ustawy przejęła w imieniu przedsiębiorcy Organizacja Odzysku.





## NEDERLANDS

### BELANGRIJKE VEILIGHEIDSVOORSCHRIFTEN

Lees de gebruiksaanwijzing aandachtig alvorens u uw toestel gebruikt, en respecteer altijd de veiligheids- en de gebruiksvoorschriften.

**Belangrijk :** *Het toestel mag worden gebruikt door kinderen van meer dan 8 jaar oud en door personen met beperkte fysieke, sensorische of mentale capaciteiten of met een gebrek aan ervaring of kennis als ze onder toezicht staan of vooraf instructies hebben gekregen betreffende een veilig gebruik van het toestel en de risico's die ermee gepaard gaan. Kinderen mogen in geen geval met het toestel spelen. Schoonmaak en onderhoud mogen niet worden uitgevoerd door kinderen, tenzij ze 8 jaar of ouder zijn en onder toezicht staan. Laat uw toestel en zijn snoer nooit zonder toezicht en binnen het bereik van kinderen jonger dan 8 jaar of van ontoerekeningsvatbare personen wanneer het onder spanning staat of wanneer het aan het afkoelen is.*

- ❑ Controleer of de netspanning overeenkomt met deze van het toestel vooraleer u het gebruikt.
- ❑ Laat uw toestel tijdens het gebruik nooit zonder toezicht.
- ❑ Controleer regelmatig of het toestel of het snoer niet beschadigd is. Gebruik het toestel niet indien het snoer of het toestel zelf enige beschadiging zouden vertonen maar laat het in dit geval nakijken en herstellen door een bekwame gekwalificeerde dienst(\*).
- ❑ Gebruik het toestel enkel voor huishoudelijk gebruik en op de wijze zoals vermeld in de gebruiksaanwijzing.
- ❑ Dompel het toestel nooit onder in water of in enige andere vloeistof, noch om het te reinigen, noch om welke andere reden ook.
- ❑ Steek het nooit in een afwasmachine.
- ❑ Gebruik het toestel niet in de nabijheid van warmtebronnen.
- ❑ Trek de stekker uit het stopcontact vooraleer u het toestel reinigt.
- ❑ Gebruik het toestel niet buiten en berg het op in een droge ruimte.
- ❑ Gebruik geen accessoires die niet door de fabrikant werden aanbevolen.

- ❑ Trek nooit aan het snoer om het toestel te verplaatsen. Zorg dat het elektriciteitssnoer nergens kan achterhaken en daardoor de val van het toestel veroorzaken. Draai het snoer niet rond het toestel en plooi het niet.
- ❑ Gelieve de volgende installatievoorschriften te respecteren om iedere mogelijke schade ten gevolge van de normale temperaturen die het apparaat bereikt tijdens het gebruik te voorkomen:
  - plaats de achterkant zo dicht mogelijk tegen de muur
  - laat ten minste 10 cm vrije ruimte aan de zijkanten en boven het toestel.
- ❑ Zorg er altijd voor dat er voldoende ventilatie rondom het toestel is tijdens het gebruik. Zet het toestel op een tafel of op een voldoende stabiel en hittebestendig oppervlak (geen gelakte tafel of een tafelkleed) zodat het niet valt.
- ❑ Wacht tot het toestel volledig is afgekoeld alvorens het te reinigen of op te bergen.
- ❑ Bak enkel etenswaren geschikt om te koken en voor consumptie. Leg geen te grote stukken etenswaren of metalen keukengerei in de oven om elk risico op brand of elektrocutie te vermijden. Leg evenmin papier, karton of plastic in de oven.
- ❑ Gelieve bij het toosten en het verwarmen van brood de baktijd van 10 minuten niet te overschrijden, om het verbranden van het brood te vermijden.
- ❑ Het is noodzakelijk om dit toestel proper te houden vermits het quasi rechtstreeks in contact komt met etenswaren.
- ❑ Zorg dat het snoer niet in aanraking komt met de warme onderdelen van het toestel.
- ❑ Het is aangeraden om een warmt werende bedekking tussen het toestel en het steunoppervlak te leggen, eveneens om geen sporen ten gevolge van de warmte na te laten op de bekleding van het oppervlak.
- ❑ Trek de stekker uit het stopcontact indien de deur van de oven een barst of andere beschadiging zou vertonen en neem contact op met een bekwame gekwalificeerde dienst(\*).

- Zorg ervoor dat de warme onderdelen van het toestel tijdens het gebruik niet in aanraking komen met gemakkelijk ontvlambare materialen, zoals gordijnen, een tafelkleed en dergelijke vermits deze in brand zouden kunnen vliegen. Bedek het toestel niet en leg er niets bovenop. Zorg dat niets het verwarmingselement aanraakt tijdens de werking.
- Olie- of vetbereidingen kunnen in brand vliegen bij oververhitting. Wees dus uiterst voorzichtig!
- Indien u de oven onder een dampkap gebruikt, gelieve de door de fabrikant aanbevolen minimumafstand na te leven.
- Uw toestel mag nooit worden aangezet door middel van een externe timer of een separaat systeem met afstandsbediening.
- **OPGELET** : Dit symbool  betekent het volgende: dit oppervlak kan tijdens het gebruik heel warm worden. Het symbool  is altijd aangebracht op het oppervlak waarvan de temperatuur het hoogst is, maar ook de andere metalen of niet-metalen oppervlakken kunnen heel warm worden tijdens het gebruik en het is daarom aangeraden om ze altijd voorzichtig te behandelen en indien mogelijk met behulp van warmte-isolerende handschoenen of een andere thermische bescherming. In geval van twijfel wat betreft de temperatuur van een bepaald oppervlak is het altijd het best om zich te beschermen.

(\* ) Bekwame gekwalificeerde dienst: klantendienst van de fabrikant of de invoerder, die erkend en bevoegd is om dergelijke herstellingen te doen zodat elk gevaar vermeden wordt. Gelieve het toestel bij problemen naar deze dienst terug te brengen.

#### **MILIEUBESCHERMING – RICHTLIJN 2012/19/EU**

Om ons milieu en onze gezondheid te beschermen, moet afgedankte elektrische en elektronische apparatuur in overeenstemming met welbepaalde regels weggegooid worden. Dit vergt zowel de inzet van de leveranciers als van de gebruikers. Daarom mag uw apparaat, zoals op het typeplaatje of op de verpakking aangegeven door het



symbool , niet met het gewone huisvuil weggegooid worden. De gebruiker heeft het recht het toestel naar een gemeentelijk centrum van gescheiden inzameling te brengen waar het overeenkomstig de richtlijn hergebruikt, gerecycleerd of voor andere doeleinden gebruikt zal worden.

## OPMERKING

Het apparaat wordt met een kort snoer geleverd, zodat u niet over het snoer zou struikelen. Indien nodig kan u een verlengsnoer gebruiken.

- Let er echter op, dat de spanning van het verlengsnoer minimum 16 ampère bedraagt. Een verlengsnoer van minder dan 16 ampère zou kunnen oververhitten en beschadigd worden.
- Zorg ervoor dat het verlengsnoer nergens in de weg hangt (bijvoorbeeld over de rand van een tafel of op de grond), en dit om eender welk risico te vermijden.

## VOOR HET EERSTE GEBRUIK

- Pak het toestel en de accessoires uit, spoel de accessoires en droog ze af.
- Het is normaal dat rook en geur ontsnappen wanneer u uw toestel voor de eerste maal gebruikt. Daarom is het raadzaam eerst het toestel leeg te laten werken vóór het eerste gebruik.

## GEBRUIK

- Steek de stekker in het stopcontact.
- Om betere kookprestaties te krijgen, wordt aanbevolen om de oven ongeveer 10-15 minuten voor te verwarmen.
- Gebruik de gewenste accessoires (bakplaat, grillrooster) naargelang het soort bereiding.
- Plaats het voedsel in de oven.
- Selecteer de temperatuur (100°C - 230°C).
- Draai de functiekeuzeschakelaar naar de gewenste positie.
- Zet de timerknop op de gewenste kooktijd. Het controlelampje gaat branden om aan te geven dat het apparaat aan het verwarmen is. U hoort een signaal wanneer de bereidingstijd verstreken is. Het apparaat schakelt automatisch uit en het controlelampje gaat uit.
- Om de oven continu te laten verwarmen, draait u de timerknop naar de STAY ON-functie.
- Om het koken te stoppen voor het einde van de timer of wanneer het apparaat in de STAY On-functie staat, draait u de timerknop naar UIT.
- Open de deur voorzichtig, bij voorkeur met een ovenwant.
- Verwijder het voedsel met geschikt keukengerei. Gebruik de handgrepen om het grillrooster, de bakplaat, te verwijderen.

## ONDERHOUD EN REINIGING

Ontkoppel het apparaat vóór het schoonmaken en laat het afkoelen.

- Reinig de bakplaat, het rooster of het spit met keukenpapier of een zachte doek en een druppel afwasmiddel.
- Zorg dat geen water op de deur van de oven komt indien deze nog warm is.
- Gebruik nooit schuurmiddelen of staalwol, want dit zou de bekleding beschadigen.
- Dompel het toestel niet onder in water en zorg ervoor dat er geen water of vocht in het toestel sijpelt.

## ERP VERKLARING - VERORDENING 1275/2008/EC

Wij, TKG SRL, bevestigen hierbij dat ons product voldoet aan de vereisten van Verordening 1275/2008 / EG. Toegegeven, ons product beschikt niet over een functie om het stroomverbruik te minimaliseren, wat volgens verordening 1275/2008 / EG het product in de uitstand of de standby-modus zou moeten zetten na het beëindigen van de hoofdfunctie, maar dit is praktisch onmogelijk omdat het een compromis zou vormen de belangrijkste functie van het product zo sterk, dat het gebruik van het product niet langer mogelijk zou zijn!

De handleiding is op simpele aanvraag ook verkrijgbaar in elektronisch formaat bij de klantendienst (zie garantiekaart).



SLOVENSKÝ

## DÔLEŽITÉ BEZPEČNOSTNÉ UPOZORNENIA



Pred používaním zariadenia si pozorne prečítajte tieto pokyny, a vždy dodržujte bezpečnostné a prevádzkové pokyny v návode.

**Dôležité :** *Osoby (vrátane detí nad 8 rokov), ktoré nie sú schopné používať zariadenie bezpečným spôsobom kvôli fyzickým, zmyslovým alebo duševným schopnostiam alebo kvôli nedostatku skúseností alebo vedomostí, nesmú nikdy používať toto zariadenie, ak nie sú pod dohľadom osoby zodpovednej za ich bezpečnosť alebo ak predtým nedostali pokyny týkajúce sa bezpečného používania zariadenia.*

*Na deti je potrebné dôsledne dohliadať, aby nepoužívali toto zariadenie ako hračku. Čistenie a údržbu prístroja nesmú vykonávať deti, jedine ak dosiahli 8 rokov a sú pod dozorom dospeléj osoby. Nikdy nenechávajte spotrebič jeho el. kábel bez dozoru a v dosahu detí mladších ako 8 rokov alebo nezodpovedných osôb, hlavne ak je prístroj zapojený na sieť, či sa chladí.*

- ❑ Skontrolujte, či sa napätie v elektrickej sieti zhoduje s napätím uvedeným na zariadení.
- ❑ Zariadenie nikdy nenechávajte bez dozoru, keď sa používa.
- ❑ Z času na čas skontrolujte, či kábel nie je poškodený. Zariadenie nikdy nepoužívajte, ak kábel alebo samotné zariadenie vykazujú akékoľvek príznaky poškodenia. Všetky opravy by mal vykonávať kompetentný, kvalifikovaný elektrikár(\*) aby sa predišlo nebezpečenstvu.
- ❑ Zariadenie používajte iba na domáce účely a spôsobom, aký je uvedený v týchto pokynoch.
- ❑ Zariadenie nikdy a zo žiadneho dôvodu neponárajte do vody alebo do akejkoľvek kvapaliny. Zariadenie nikdy nevkładajte do umývačky riadu.
- ❑ Zariadenie nikdy nepoužívajte v blízkosti horúcich plôch.
- ❑ Zariadenie vždy pred čistením alebo uskladnením odpojte od elektrického napájania.
- ❑ Zariadenie nikdy nepoužívajte vonku a vždy ho umiestňujte do suchého prostredia.

- Nikdy nepoužívajte príslušenstvo, ktoré neodporúča výrobca. Môže predstavovať nebezpečenstvo pre používateľa a riziko poškodenia spotrebiča.
- Zariadenie nikdy nepremiestňujte ťahaním za kábel. Ubezpečte sa, že kábel sa žiadnym spôsobom nemôže nikde zachytiť. Neomotávajte kábel okolo zariadenia ani ho nezohýbajte.
- Aby sa predišlo poškodeniu alebo poruchám vplyvom normálnej teploty prístroja počas prevádzky, nasledujte tieto inštaláčne predpisy:
  - zadnú stranu prisuňte čo najbližšie ku stene,
  - nechajte z každej strany a nad prístrojom aspoň 10 cm odstup.
- Spravidla sa presvedčte, či miestnosť, v ktorej sa zariadenie nachádza počas použitia, je dostatočne vetraná. Postavte zariadenie na stôl, prípadne na rovnú teplovzdornú plochu (v žiadnom prípade na lakovanú plochu, ani obrus), tak aby zariadenie nespadlo.
- Skôr než budete prístroj čistiť alebo ho uskladníte, skontrolujte či je prístroj ochladený.
- Používajte len potraviny, ktoré sú vhodné na varenie a stravovanie. Nevkladajte v žiadnom prípade do zariadenia nadmerne veľké kusy potravín, kovové predmety, papier, kartón, alebo plastové výrobky.
- Pri opekaní alebo pečení chleba sa nesmie prekročiť doba pečenia 10 minút, inak by mohol chlieb zhorieť. Hoci časovač umožňuje nastavenie až 60 minút, nie je určený na opekanie alebo opätovný ohrev chleba.
- Prístroj udržiavajte vždy čistý, keďže je v priamom kontakte s jedlom.
- Dbajte na to, aby sa kábel nikdy nedostal do kontaktu s horúcimi časťami spotrebiča.
- Dávajte pozor na to, aby počas procesu pečenia neprišli teplé časti prístroja do styku s ľahko vznetlivými materiálmi ako závesy, obrusy, atď. Nebezpečenstvo ohňa! Nezakrývajte a nič nepokladajte na zariadenie. Dávajte pozor, aby ohrevné teleso neprišlo do styku s inými predmetmi.
- Buďte mimoriadne opatrní, pretože olejové a tukové prípravky sa môžu pri prehriatí vznietiť.
- Ak spotrebič používate pod varnou doskou, dodržiavajte minimálnu vzdialenosť odporúčanú výrobcom.

- Ak spozorujete praskliny na dvierkach rúry alebo iné poškodenia, okamžite spotrebič odpojte od elektrickej siete a prístroj nechajte opraviť kvalifikovaným elektrikárom (\*).
- Váš prístroj nesmiete nikdy napojiť na externý časovač alebo iný separátny ovládací systém.
- POZOR : symbol  znamená to :plocha sa počas prevádzky zohreje a je veľmi horúca. Symbol  sa nachádza vždy na miestach, kde je povrch veľmi horúci. Rovnako horúce môžu byť ale aj časti okolo, hlavne kovové a preto počas prevádzky narábajte s prístrojom opatrne a chytajte ho len za rúčku, uchopenia alebo pomocou teplu vzdorných rukavíc a vždy opatrne. V prípade, že ste si nie istý či je povrch horúci, pristupujte k povrchom vždy tak, aby ste chránili sami seba.

(\* ) Kompetentný kvalifikovaný elektrikár: popredajné oddelenie výrobcu alebo dovozca alebo akákoľvek osoba, ktorá je kvalifikovaná, schválená a kompetentná na vykonávanie takýchto opráv s cieľom predchádzania akýmkoľvek nebezpečenstvám. V každom prípade by ste mali vrátiť zariadenie takémuto elektrikárovi.

#### **OCHRANA ŽIVOTNÉHO PROSTREDIA – SMERNICA 2012/19/EÚ**

Kvôli ochrane nášho životného prostredia a ľudského zdravia by sa mal odpad z elektrických a elektronických zariadení likvidovať v súlade so špecifickými pravidlami so zapojením sa dodávateľov aj používateľov. Z tohto



dôvodu, ako signalizuje symbol  na štítku s menovitými údajmi alebo na obale, by ste toto zariadenie nemali vyhadzovať spolu s netriedeným komunálnym odpadom. Používateľ má právo priniesť výrobok na zberné miesto komunálneho odpadu, ktoré vykonáva recykláciu odpadu prostredníctvom opätovného použitia, recyklácie alebo použitia na iné účely v súlade so smernicou.

Návod na použitie je dostupný aj v elektronickej verzii, stačí si ho vyžiadať u autorizovaného servisu (pozri záručný list).

## KRÁTKE POKYNY PRE KÁBEL

K dispozícii je krátky napájací kábel na zníženie rizika vyplývajúceho zo zapletenia alebo zakopnutia o dlhší kábel. Predlžovacie šnúry sa môžu používať, ak sa pri ich používaní dodržiavajú bezpečnostné predpisy a nevzniká ich používaním ďalšie nebezpečenstvo.

- Elektrické napätie predlžovacieho kábla by malo byť minimálne 16 ampérov. Predlžovací kábel menší s kapacitou menšou ako 16 ampérov by sa mohol prehriať a poškodiť.
- Dlhšie káble by mali byť usporiadané tak, aby neprečnievali cez pult alebo stolovú dosku, kde ho môžu deti vytiahnuť alebo o ne zakopnúť.

## PRED POUŽITÍM

- Vybaľte spotrebič a príslušenstvo, potom ich umyte a utrite.
- Pri prvom použití spotrebiča je normálne, ak zo spotrebiča vychádza dym alebo zápach. Preto odporúčame, aby ste pred prvým použitím spotrebič použili prázdny.

## POUŽITIE

- Zapojte prístroj do elektrickej zásuvky.
- Aby ste dosiahli lepší výkon varenia, odporúča sa predhriať rúru na 10-15 minút.
- Použite požadované príslušenstvo (plech na pečenie, rošt na grilovanie) podľa účelu.
- Potraviny vložte do rúry.
- Otočte prepínač funkcií do požadovanej polohy ohrevu.
- Zvoľte teplotu (100°C - 230°C).
- Nastavte gombík časovača na požadovanú dobu varenia. Kontrolka sa rozsvieti, aby signalizovala, že spotrebič je vykurovaný.
- Keď uplynie doba varenia, budete počuť signál. Spotrebič sa automaticky vypne a kontrolka zhasne.
- Aby sa rúra zohrievala nepretržite, otočte gombík časovača na funkciu STAY ON.
- Ak chcete zastaviť varenie pred koncom časovača alebo keď je spotrebič vo funkcii STAY ON, otočte gombík časovača do polohy OFF.
- Jemne otvorte dvierka rúry, najlepšie pomocou chňapky. Vyberte potraviny pomocou vhodného riadu. Na vybratie roštu na pečenie použite držadlá.

## ČISTENIE A ÚDRŽBA

Pred čistením a údržbou prístroj odpojte od siete a nechajte ho vychladnúť.

- Na čistenie plechu, roštu alebo otočného grilovacieho roštu používajte papierovú utierku alebo mäkkú handričku s trochou saponátu.
- V žiadnom prípade nepoužívajte čistiace pomôcky s drsným povrchom, neponárajte zariadenie do vody a presvedčte sa, že do zariadenia nepresakuje voda.
- Zabráňte, aby sa nedostala voda na ešte horúce sklenené dvierka.
- Prístroj nikdy neponárajte do vody ani iných kvapalín.

## ERP DEKLARÁCIA – NARIADENIE 1275/2008/EC

My, TKG SRL, týmto potvrdzujeme, že náš výrobok spĺňa požiadavky nariadenia 1275/2008 / ES. Aj keď náš výrobok nemá k dispozícii funkciu na minimalizáciu spotreby energie, ktorá by podľa nariadenia 1275/2008 / ES mala po dokončení hlavnej funkcie výrobok vypnúť alebo prepnúť do pohotovostného režimu, čo je však prakticky nemožné, pretože by to mohlo ohroziť hlavnú funkciu výrobku natoľko, že používanie výrobku by už nebolo možné!







## DŮLEŽITÉ BEZPEČNOSTNÍ OPATŘENÍ

Před použitím spotřebiče si pečlivě přečtěte tyto pokyny a vždy dodržujte bezpečnostní a provozní pokyny.

**Důležité:** *Tento spotřebič může používat děti starší 8 let a lidé se sníženou fyzickou, smyslovou nebo duševní schopností nebo s nedostatkem zkušeností nebo znalostí, pokud jim byl dán dohled nebo pokud jde o bezpečné používání spotřebiče a rizika. Děti se s přístrojem nehrají. Čištění a údržbu uživatele nesmí dělat děti, pokud nejsou starší 8 let a jsou pod dohledem. Nikdy neopouštějte spotřebič ani jeho kabel bez dozoru a v dosahu dětí mladších 8 let nebo nezodpovědných osob, pokud jsou zapojeny do zdi nebo při ochlazování.*

- Zkontrolujte, zda napětí v elektrické síti shoduje s napětím uvedeným na zařízení.
- Nikdy nenechávejte bez dozoru, když se používá.
- Čas od času zkontrolujte, zda kabel není poškozen. Zařízení nikdy nepoužívejte, pokud kabel nebo samotné zařízení vykazují jakékoliv příznaky poškození. Veškeré opravy by měl provádět kompetentní, kvalifikovaný elektrikář (\*) aby se předešlo nebezpečí.
- Zařízení používejte pouze pro domácí účely a způsobem, jaký je uveden v těchto pokynech.
- Nikdy a ze žádného důvodu neponořujte do vody nebo do jakékoliv kapaliny. Zařízení nikdy nevkládejte do myčky nádobí.
- Zařízení nikdy nepoužívejte v blízkosti horkých ploch.
- Zařízení vždy před čištěním nebo uskladněním odpojte od elektrického napájení.
- Zařízení nikdy nepoužívejte venku a vždy jej umísťujte do suchého prostředí.
- Nikdy nepoužívejte příslušenství, které nedoporučuje výrobce. Může představovat nebezpečí pro uživatele a riziko poškození spotřebiče.

- Zařízení nikdy nepřemísťujte taháním za kabel. Ujistěte se, že kabel se žádným způsobem nemůže někde zachytit. Neomotávejte kabel kolem zařízení ani jej neohýbejte.
- Aby se předešlo poškození nebo poruchám vlivem normální teploty přístroje během provozu, následujte tyto instalační předpisy:
  - zadní stranu přisuňte co nejlíže ke stěně,
  - nechte z každé strany a nad přístrojem alespoň 10 cm odstupů.
- Zpravidla se přesvědčte, zda místnost, ve které se zařízení nachází během použití, je dostatečně větraná. Postavte zařízení na stůl, popřípadě na rovnou teplovzdušnou plochu (v žádném případě na lakovanou plochu, ani ubrus), tak aby zařízení nespadlo.
- Než budete přístroj čistit nebo jej uskladníte, zkontrolujte, zda je přístroj ochlazen.
- Používejte pouze potraviny, které jsou vhodné pro vaření a stravování. Nevkládejte v žádném případě do zařízení nadměrně velké kusy potravin, kovové předměty, papír, karton nebo plastové výrobky.
- Při opékání nebo pečení chleba se nesmí překročit doba pečení 10 minut, jinak by mohl chléb shořet.
- Přístroj udržujte vždy čistý, protože je v přímém kontaktu s jídlem.
- Dbejte na to, aby se kabel nikdy nedostal do kontaktu s horkými částmi spotřebiče.
- Teplota přístupných povrchů, jako jsou například dveře trouby, může být při používání spotřebiče velmi vysoká. Nikdy se nedotýkejte těchto povrchů během používání, ani před úplným vychladnutím spotřebiče a manipulujte pouze s knoflíky.
- Dávejte pozor na to, aby během procesu pečení nepřišli teplé části přístroje do styku s lehce vznětlivými materiály jako závěsy, ubrusy atd. Nebezpečí ohně! Nezakrývejte a nic nepokládejte na zařízení. Dávejte pozor, aby topné těleso nepřišlo do styku s jinými předměty.
- Buďte mimořádně opatrní, protože olejové a tukové přípravky mohou při přehřátí vznítit.
- Pokud spotřebič používáte pod varnou deskou, dodržujte minimální vzdálenost doporučenou výrobcem.

- Pokud zaznamenáte praskliny na dvířkách trouby nebo jiné poškození, okamžitě spotřebič odpojte od elektrické sítě a přístroj nechte opravit kvalifikovaným elektrikářem (\*).
- Váš přístroj nesmíte nikdy napojit na externí časovač nebo jiný separátní ovládací systém.
- POZOR symbol  znamená to : plocha se během provozu zahřeje a je velmi horká. Symbol  se nachází vždy na místech, kde je povrch velmi horký. Stejně horké mohou být ale také části kolem, hlavně kovové, a proto během provozu zacházejte s přístrojem opatrně a chytejte ho jen za ručku, uchopení nebo pomocí teplu vzdorných rukavic a vždy opatrně. V případě, že si nejste jisti, zda je povrch horký, přistupujte k povrchům vždy tak, abyste chránili sami sebe.

(\* ) Kompetentní kvalifikovaný elektrikář: poprodejní oddělení výrobce nebo dovozce nebo jakákoli osoba, která je kvalifikovaná, schválena a kompetentní k provádění takových oprav s cílem předcházení jakýmkoli nebezpečím. V každém případě byste měli vrátit zařízení takovému elektrikáři.

#### OCHRANA ŽIVOTNÍHO PROSTŘEDÍ – SMĚRNICE 2012/19/EU

Kvůli ochraně našeho životního prostředí a lidského zdraví by se měl odpad z elektrických a elektronických zařízení likvidovat v souladu se specifickými pravidly se zapojením se dodavatelů i uživatelů. Z tohoto důvodu, jak signalizuje



symbol  na štítku s jmenovitými údaji nebo na obalu, byste toto zařízení neměli vyhazovat spolu s netříděným komunálním odpadem. Uživatel má právo přinést výrobek na sběrné místo komunálního odpadu, které provádí recyklaci odpadu prostřednictvím opětovného použití, recyklace nebo použití k jiným účelům v souladu se směrnicí.

Návod k použití je dostupný iv elektronické verzi, stačí si ho vyžádat u autorizovaného servisu (viz záruční list).

## KRÁTKÉ POKYNY PRO KABEL

K dispozici je krátký napájecí kabel ke snížení rizika vyplývajícího ze zapletení nebo zakopnutí o delší kabel. Prodlužovací šňůry se mohou používat, jestliže se při jejich používání dodržují bezpečnostní předpisy a nevzniká jejich používáním další nebezpečí.

- Elektrické napětí prodlužovacího kabelu by mělo být minimálně 16 ampérů. Prodlužovací kabel menší s kapacitou menší než 16 ampérů by se mohl přehřát a poškodit.
- Delší kabely by měly být uspořádány tak, aby nepřečnívaly přes pult nebo stolovou desku, kde ho mohou děti vytáhnout nebo o ně zakopnout.

## PŘED POUŽITÍM

- Vyalte spotřebič a příslušenství, pak je omyjte a otřete.
- Při prvním použití spotřebiče je normální, pokud ze spotřebiče vychází kouř nebo zápach. Proto doporučujeme, abyste před prvním použitím spotřebič použili prázdný.

## POUŽITÍ

- Zapojte přístroj do elektrické zásuvky.
- Abyste dosáhli lepší výkon vaření, doporučuje se předeheřt troubu na 10-15 minut.
- Použijte požadované příslušenství (pečicí plech, rošt na grilování) podle účelu ..
- Potraviny vložte do trouby.
- Otočte přepínač funkcí do požadované polohy ohřevu.
- Vyberte teplotu (100°C – 230°C).
- Nastavte knoflík časovače na požadovanou dobu vaření. Kontrolka se rozsvítí, aby signalizovala, že spotřebič je vytápěn.
- Když uplyne doba vaření, uslyšíte signál. Spotřebič se automaticky vypne a kontrolka zhasne.
- Aby se trouba zahřívala nepřetržitě, otočte knoflík časovače na funkci STAY ON.
- Chcete-li zastavit vaření před koncem časovače nebo když je spotřebič ve funkci STAY ON, otočte knoflík časovače do polohy OFF.
- Jemně otevřete dvířka trouby, nejlépe pomocí chňapky. Vyberte potraviny pomocí vhodného nádoby. Na vyjmutí roštu na pečení použijte držadla.

## ČISTENIE A ÚDRŽBA

Před čištěním a údržbou přístroj odpojte od sítě a nechte ho vychladnout.

- K čištění plechu, roštu nebo otočného grilovacího roštu používejte papírovou utěrku nebo měkký hadřík s trochou saponátu.
- V žádném případě nepoužívejte čisticí pomůcky s drsným povrchem, neponořujte zařízení do vody a přesvědčte se, že do zařízení neprosakuje voda.
- Zabraňte, aby se nedostala voda na ještě horké skleněná dvířka.
- Přístroj nikdy neponořujte do vody ani jiných kapalin.

## ERP DEKLARACE – NAŘÍZENÍ 1275/2008 / EC

My, TKG SRL, tímto potvrzujeme, že náš výrobek splňuje požadavky nařízení 1275/2008 / ES. I když náš výrobek nemá k dispozici funkci na minimalizaci spotřeby energie, která by podle nařízení 1275/2008 / ES měla po dokončení hlavní funkce výrobek vypnout nebo přepnout do pohotovostního režimu, což je však prakticky nemožné, protože by to mohlo ohrozit hlavní funkci výrobku natolik, že používání výrobku by již nebylo možné!



## TKG OT 2011

 EN	ENGLISH	4
 DE	DEUTSCH	8
 FR	FRANCAIS	12
 ES	ESPAÑOL	17
 PL	POLSKI	21
 NL	NEDERLANDS	25
 SK	SLOVENSKÝ	29
 CZ	ČEŠTINA	33

### TKG SRL

Chaussée de Hal, 158  
1640 Rhode-Saint-Genèse  
BELGIUM  
+ 32 4 247 64 44  
sav@team.be

